



GALOTRAX



Les GALOTRAX sont des automoteurs forestiers sur chenilles dont la conception et la fabrication sont réalisées depuis 15 ans par la société PLAISANCE ÉQUIPEMENTS. Reposant sur un châssis en acier haute résistance, ils sont conçus pour répondre aux exigences du monde forestier.

D'une puissance allant de 160 à 765 cv, ils s'adaptent à tous types de travaux, de l'entretien de cloisonnements au broyage d'andains de souches. Leurs boggies articulés, de conception exclusive, leur confèrent des capacités de franchissement exceptionnelles.

Grâce à sa pression au sol réduite et son gabarit compact, le GALOTRAX est l'engin idéal pour les travaux dans des conditions extrêmes de pente et d'humidité.

Caractéristiques techniques

Les GALOTRAX sont équipés de moteurs fiables et économiques, dont la puissance s'échelonne de 160 à 765 cv. Leur avancement hydrostatique propose deux gammes de vitesses (selon modèle). Le système Suptronic, de série, permet une régulation automatique de la vitesse d'avancement en fonction de l'effort dans l'outil. Ce système, couplé à une sécurité anti-calage moteur, assure à l'utilisateur d'utiliser au mieux la puissance transmise à la prise de force mécanique.

Les boggies articulés sur balancier offrent à l'engin des capacités de franchissement importantes et un confort d'utilisation optimal. Les GALOTRAX utilisent des trains de chaînes T.P. pré-lubrifiées de type D3 à D7, suivant modèle.

La sécurité de l'opérateur est assurée par une cabine homologuée FOPS-ROPS, qui est basculante afin de permettre un accès aisé aux organes internes. La cabine climatisée, est équipée de vitrage anti-projections en polycarbonate traité durci. Le pilotage de toutes les fonctions de l'outil s'effectue par un seul joystick.

Le GALOTRAX est un porte-outil sur lequel peuvent être adaptés divers équipements, tels qu'un broyeur forestier, un broyeur de pierre, un malaxeur, une turbine à neige, un broyeur de sol, une lame...

Modèle	Puissance (cv)	A Largeur (mm)	B Longueur (mm)	C Hauteur (mm)	Pression au sol	Poids approx. (kg)
GX 100	160	1 920	6 020	2 421	440	7 700
GX 300	270	1 995	6 810	2 720	350	9 500
GX 400	410	2 670	7 278	2 932	310	14 300
GX 500	520	2 850	7 195	3 000	380	17 500
GX 800	765	2 950	7 980	3 300	420	26 300

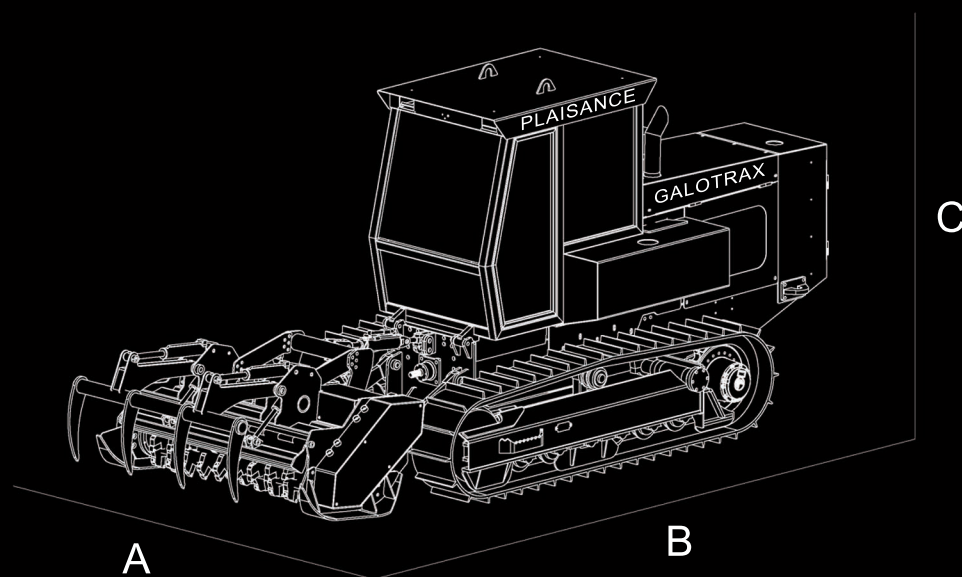

Route de Lunéville 54540 MONTIGNY Tél. 03 83 42 15 79

e-mail : contact@plaisance-equipements.com

www.plaisance-equipements.com

Fax. 03 83 42 24 21