



# BROYEUR FORESTIER



*Entièrement conçus et fabriqués au sein de la société PLAISANCE ÉQUIPEMENTS, les broyeurs forestiers résultent de 35 années d'expérience dans le domaine forestier. Idéaux pour la création de coupe feu, le broyage des rémanents et l'entretien des forêts, ils broient également les troncs, les résidus d'exploitation et les andains de souches.*

*Ils s'adaptent sur des tracteurs dont la puissance s'échelonne de 60 à 550 cv, ce qui permet de répondre à tous les types de travaux rencontrés. Les broyeurs forestiers existent également en versions spécifiques destinées au montage sur les automoteurs PLAISANCE ÉQUIPEMENTS.*

*Les broyeurs peuvent être équipés d'une porte hydraulique permettant d'affiner le broyage et de guider le flux de matière en marche arrière. Une griffe hydraulique est également disponible. Cette dernière sert à la fois à rabattre la végétation, et à déplacer les grosses branches ou troncs afin d'en faciliter le broyage.*

## Caractéristiques techniques

Tous les broyeurs forestiers PLAISANCE ÉQUIPEMENTS sont équipés de marteaux fixes à pointes carbure fixés de manière hélicoïdale sur le rotor afin de garantir une puissance maximale de travail et d'éviter les à-coups.

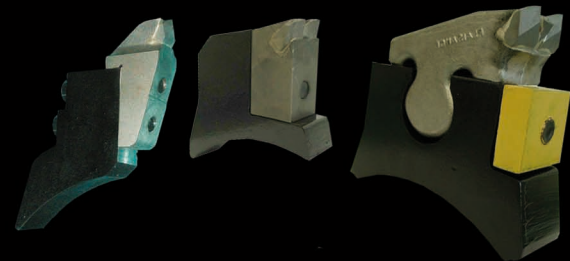

Un nouveau modèle d'outils, plus fin, a été développé afin de s'adapter au broyage des souches andainées. La répartition incluant un nombre plus important d'outils, le broyage est plus fin et la puissance consommée moindre.

Les châssis caissonnés sont fabriqués dans des aciers de type HLE et les zones sensibles à l'usure sont protégées par de l'acier anti-abrasion mangano-siliceux. Afin d'éviter les projections vers le tracteur, des protections sont placées entre les bras d'attelage. De même des protections anti fil de fer démontables protègent efficacement les paliers.

Les broyeurs forestiers peuvent être équipés, en option, d'une griffe et/ou d'une porte hydraulique à deux vérins, d'un simple ou double entraînement et d'un troisième point hydraulique. Ils sont adaptables sur tous types de porteurs et peuvent utiliser une transmission hydraulique ou un moteur auxiliaire.

Modèle	Nbre de marteaux	Largeur du rotor (mm)	Largeur de travail (mm)	Puissance nécessaire (cv)	Poids approx. (kg)
BF 401	25 à 50	1 000 à 2 000	1 220 à 2 220	60 à 130	880 à 1 300
BF 501	40 à 55	1 600 à 2 200	1 850 à 2 450	90 à 200	1 300 à 1 900
BF 600	35 à 50	1 800 à 2 500	2 050 à 2 750	160 à 360	2 100 à 2 800
BF 700	40 à 55	1 800 à 2 200	2 130 à 2 530	300 à 550	2 700 à 3 200

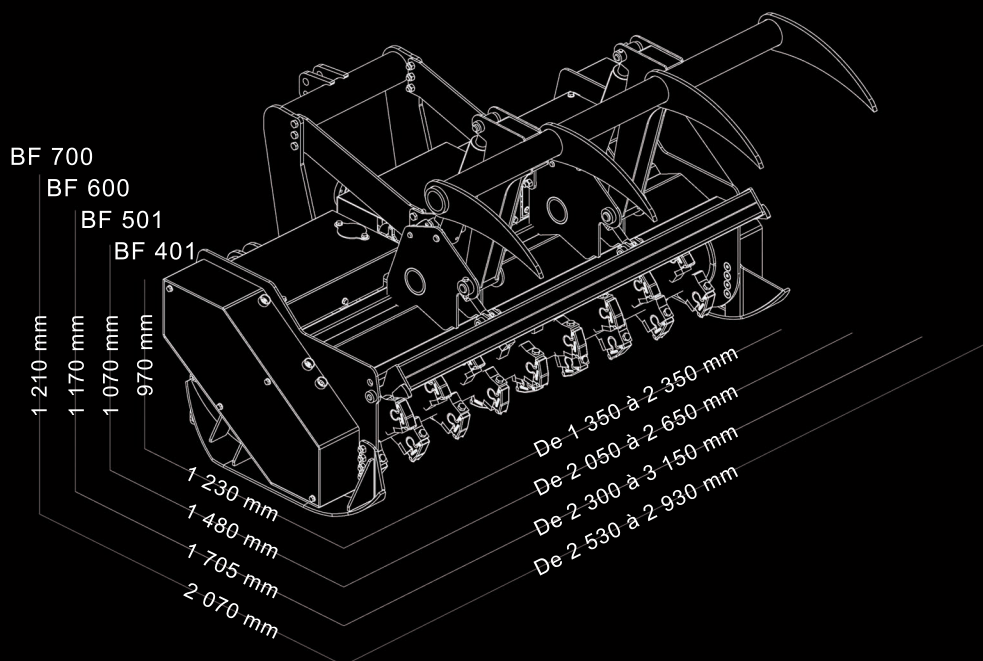

Route de Lunéville 54540 MONTIGNY Tél. 03 83 42 15 79

e-mail : [contact@plaisance-equipements.com](mailto:contact@plaisance-equipements.com)

[www.plaisance-equipements.com](http://www.plaisance-equipements.com)

Fax. 03 83 42 24 21